

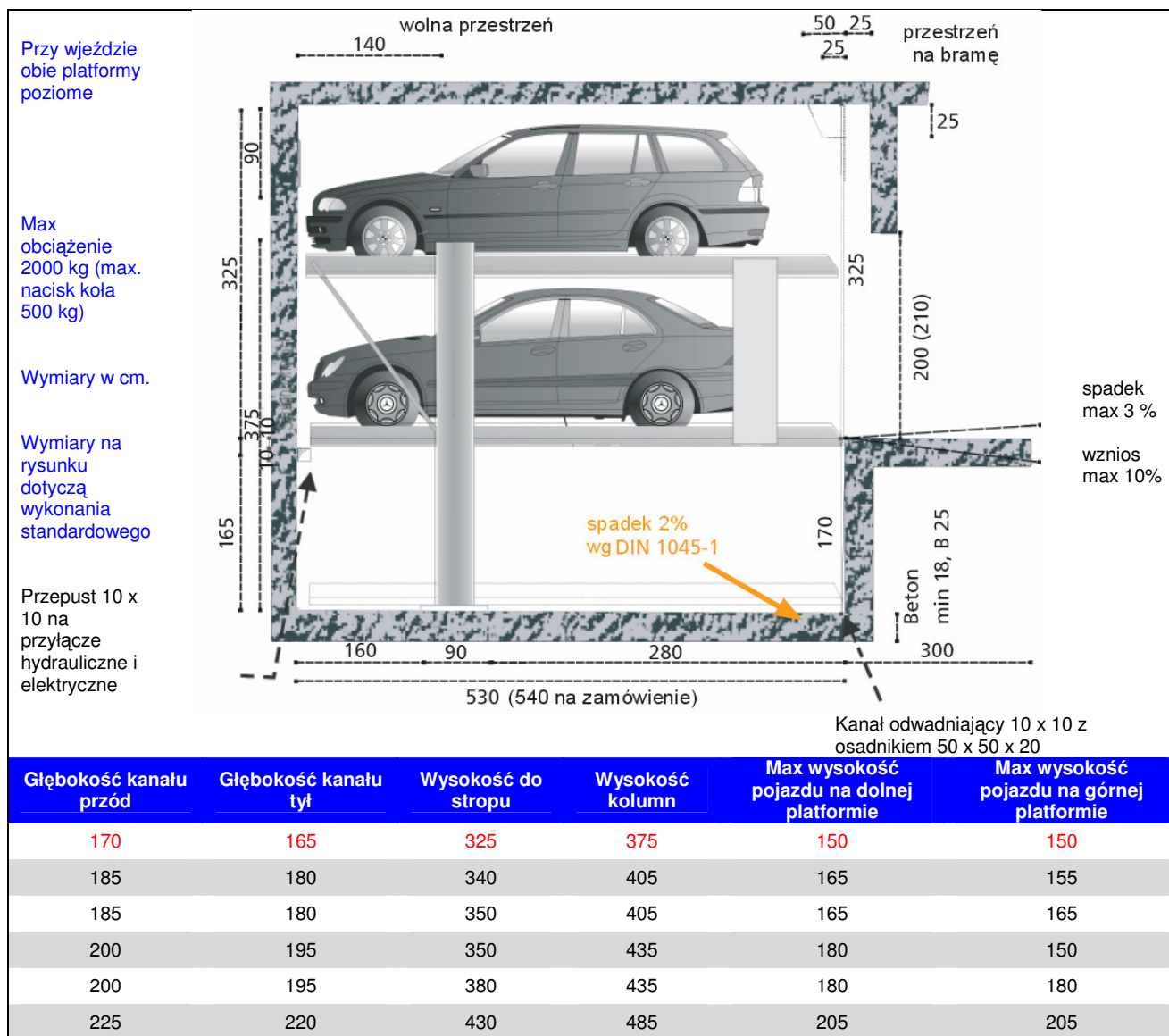

LIFTPARKER N 4602 E/D

Rozwiązanie zmodernizowane, z przesuniętymi kolumnami bocznymi, wygodny dostęp w przestrzeni otwartych drzwi.

Urządzenie przeznaczone do domów jedno- i wielorodzinnych, hoteli, biurowców budynków mieszkalnych i handlowych, garaży pod- i naziemnych.



Wymiary pojazdu

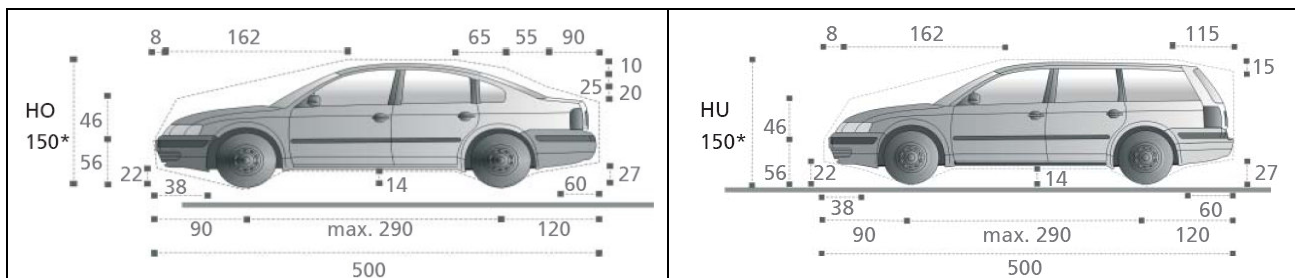

Pojazd standardowy: max szerokość pojazdu 190 cm, ciężar 2000 kg, max nacisk koła 500 kg.

Wskazówka

HO* Platforma górna HU* Platforma dolna

Dopuszczalna wysokość samochodu na dolnej i górnej platformie – patrz tabela powyżej. Całkowita wysokość samochodu łącznie z anteną i relingami dachowymi nie może przekraczać dopuszczalnej wysokości znamionowej.

Opcjonalne wymiary pojazdu

Długość 510 cm, ciężar max. 2500 kg, nacisk koła max 625 kg, długość kanału 540 cm; tylko dla wersji E na górze: szerokość miejsca 250/260/270 cm – szerokość urządzenia 280/290/300 cm;

Wymagane szerokości w garażach podziemnych

Wszystkie wymiary są gotowymi wymiarami minimalnymi. Wymiary w cm. Odchyłki wg VOB część C (DIN 18330) oraz dodatkowo DIN 18202

Wskazówka: Podane wymiary nie uwzględniają wymiarów agregatu. Wymiary te wraz z wymiarami szafy sterowniczej, p. str. 4 na dole, należy dodatkowo wziąć pod uwagę podczas planowania rozmieszczenia urządzeń.

Ściany działowe

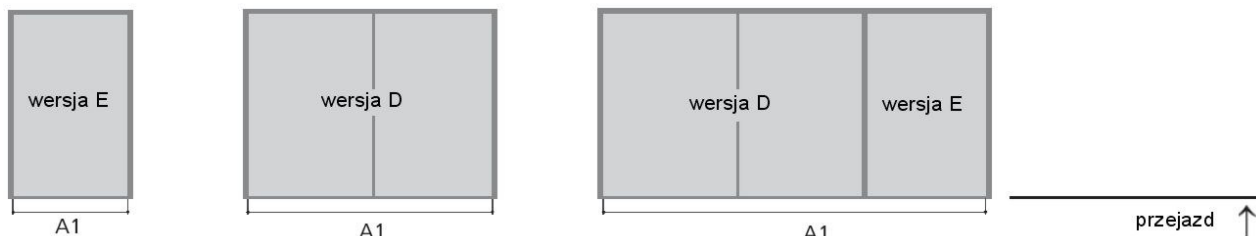

Wersja E dla 2 samochodów

Szer. A1	260	270	280
Szer. *	230	240	250

Wersja D dla 4 samochodów

Szer. A1	490	500	510	520	530
Szer. *	460	470	480	490	500

Wersja D + E dla 6 samochodów

Szer. A1	750	780	810
Szer. *	460/230	480/240	500/250

* szerokość najazdowa platformy

Słupy podporowe w kanale

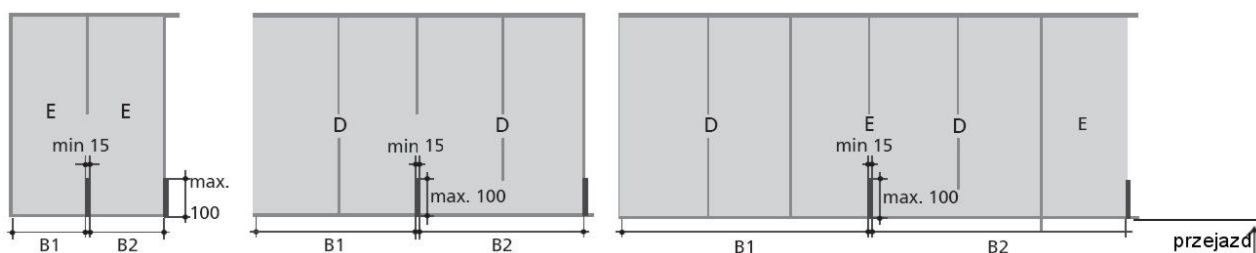

Wersja E dla 2 samochodów

Szer. B1	255	265	275
Szer. B2	250	260	270
Szer.*	230	240	250

Wersja D dla 4 samochodów

Szer. B1	485	495	505	515	525
Szer. B2	475	485	495	505	515
Szer. *	460	470	480	490	500

Wersja D + E dla 6 samochodów

Szer. B1	745	775	805
Szer. B2	735	765	795
Szer. *	460/230	480/240	500/250

* szerokość najazdowa platformy

Słupy podporowe poza kanałem

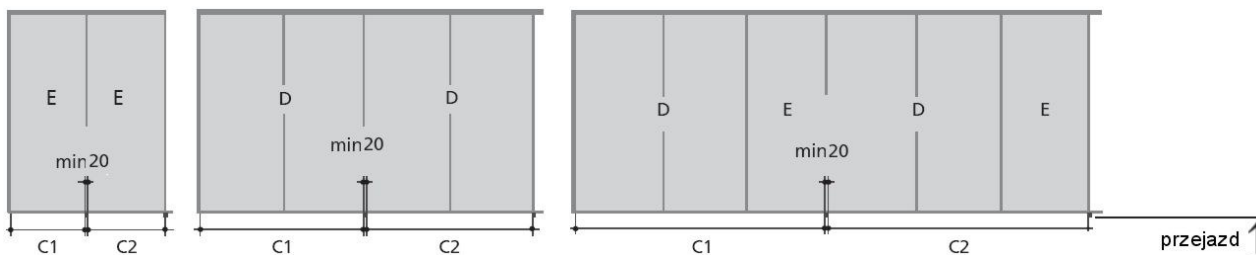

Wersja E dla 2 samochodów

Szer. C1	250	260	270
Szer. C2	240	250	260
Szer.*	230	240	250

Wersja D dla 4 samochodów

Szer. C1	480	490	500	510	520
Szer. C2	470	480	490	500	510
Szer. *	460	470	480	490	500

Wersja D + E dla 6 samochodów

Szer. C1	740	770	800
Szer. C2	730	760	790
Szer. *	460/230	480/240	500/250

* szerokość najazdowa platformy



Elementy składowe

Urządzenie E/D z 2 platformami, 2 kompletnymi kolumnami z siłownikami hydraulicznymi, sankami i zespołem hydraulicznym

Szerokość miejsca parkingowego

Szerokość miejsca parkingowego 230 cm, głębokość kanału 170/165 cm dla wersji w wykonaniu standardowym.

Elementy zabezpieczające

- Układ korygujący równomierność przemieszczania przy różnym rozkładzie obciążenia
 - Kliny pozycjonujące pojazd na platformie
 - Układ zabezpieczający przed opuszczeniem w przypadku pęknięcia przewodu hydraulicznego.
 - Mocowanie urządzenia i agregatu za pomocą kotew, przewodów elektrycznych za pomocą kołków
 - Zaleca się zastosowanie balustrad do zabezpieczenia przed zsunieniem się z platformy;
- Uwaga:** Ogrodzenia zabezpieczające przed spadnięciem i zakleszczeniem się, oddzielające platformy od ogólnych powierzchni komunikacyjnych powinny być wykonane przez inwestora wg EN294.

Ochrona przed korozją

Ochrona przed korozją w wersji „Classic” – blachy najazdowe ocynkowane wg DIN EN 10142/10143

Ochrona przed korozją w wersji „Classic Plus” – ocynkowane blachy najazdowe i wózki boczne wg DIN EN 10142/10143 oraz powłoka ochronna na górze w technologii lakierowania proszkowego (wg specyfikacji lokalnej dostępne w dostawie i w ofercie).



Blacha najazdowa

Najazdy w wersji standardowej wykonane z blachy trapezowej, opcja p. wykonanie specjalne

Opcje wykonania



Przycisk Podnoszenie
Przycisk Opuszczanie
Wyłącznik awaryjny
Przełącznik kluczem z blokadą

Sterowanie berlińskie

Blokowany przełącznik kluczem, klucz można wyjąć tylko w skrajnym, górnym położeniu.



Blacha najazdowa

Aluminiowa blacha ryflowana w strefie pieszej zwiększająca komfort przy wchodzeniu i najeżdżaniu na platformę.



Chodnik

Umieszczony po lewej stronie miejsca postojowego zapewniający wygodne wchodzenie na platformę.

Ocynkowana blacha o grubości 1,5 mm, powierzchnia tłoczona. Chodnik jest przykręcony do blachy najazdowej, zabezpieczony przed korozją w wersji „Classic” lub „Classic Plus”.

Wymiary: ok. 350 cm x 31/41 cm (dł. x szer.)

Szerokość miejsca parkingowego

Szerokość miejsca parkingowego 240 cm i 250 cm, zalecane dla wygody użytkownika.

Ciężar samochodu

Opcjonalny max. ciężar samochodu 2500 kg (tylko dla urządzeń pojedynczych).

Dodatkowa izolacja akustyczna

- Zestaw tłumiący spełniający wymagania DIN 4109 i poziom hałasu Rw '57
- Pokrywa tłumiąca odgłosy powietrza.

Układ hydrauliczny

- HLP 32-330 – olej stosowany przy ekstremalnych różnicach temperatur.

Montaż bram

- Rampa przy montażu szyny jezdnej bramy, długość zagłębienia musi wynosić co najmniej 535 cm

Ochrona przed korozją

- Ochrona przed korozją w wersji „Premium” – blachy najazdowe ocynkowane w całości wg DIN ISO 1461
- Ochrona przed korozją w wersji „Premium Plus” – blachy najazdowe ocynkowane w całości wg DIN ISO 1461 oraz powłoka ochronna na górze.

Wskazówki:

- Zaleca się zawarcie umowy konserwacyjnej.
- Zaleca się regularne czyszczenie i konserwację urządzenia.

Przekrój – warunki budowlane

Fundament

Przed rozpoczęciem montażu powinien być wykonany fundament o odpowiednich wymiarach, czysty i suchy. Przy podwyższonych wymaganiach fundamentowych należy przewidzieć specjalne kotwy z klejem (jako opcja dostarczane wraz z urządzeniem).

Plan fundamentowy

	Urządzenie pojedyncze E	Urządzenie podwójne D
F1	15 kN	27,5 kN
F3	30 kN	55 kN
F4	+/- 1 kN	+/- 1 kN
F5	10 kN	10 kN

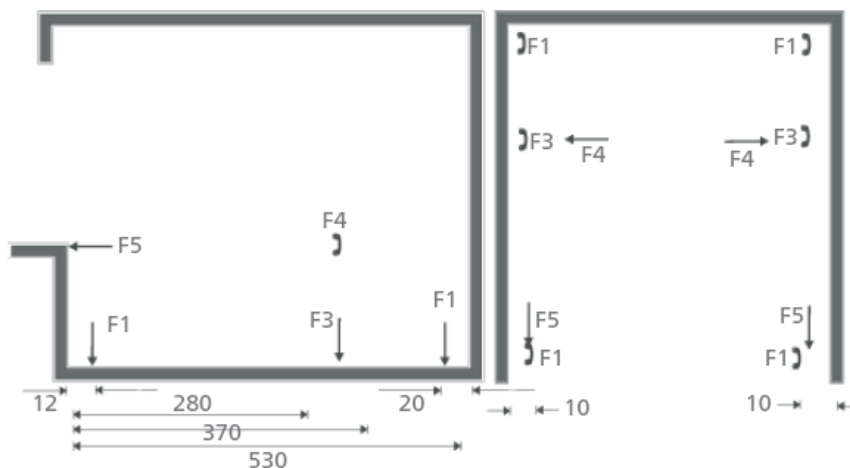

Zagłębienie musi być wykonane odpowiednio do przeniesienia powyższych obciążeń. Obciążenia przenoszone są na podłoże poprzez płyty o powierzchni min. 150 cm². Płyty mocowane do podłoża kołkami, głębokość otworu pod kołki ok. 14 cm. Wszystkie ściany w zagłębieniu poniżej poziomu wjazdu muszą być wykonane z betonu.

Warunki elektryczne

- Zasilanie do wyłącznika głównego 5 x 2,5 mm², lub według przepisów miejscowych, zabezpieczenie 3 x 16 A zwłoczne.
- Zamykany wyłącznik główny poza zagłębieniem / urządzeniem, w pobliżu agregatu, zamocowany przed rozpoczęciem montażu urządzenia na wysokości 180 cm ponad poziomem wjazdu (barwa czerwona 10.7.4, wg EN 60204-1)
- Moc agregatu: 400V, 50Hz, silnik prądu zmiennego 3,0 kW
- Elektryczne wyrównanie potencjałów (stalowe uziemienie fundamentu wg VDE 0100 T410)

Ogólne warunki zabudowy

- Równa powierzchnia o wymiarach 50 cm x 20 cm do zamontowania elementów sterowania w bezpośrednim sąsiedztwie urządzenia poza przestrzenią, w której przemieszczają się platformy.
- Ogrodzenia wg DIN EN 294
- Oświetlenie wg DIN 67528 Oświetlenie miejsc postojowych
- Żółto – czarny pas ostrzegawczy na obrzeżu zagłębienia, o szerokości 10 cm wg ISO 3864
- Miejsce o wymiarach 10 cm x 10 cm na przewody hydrauliczne i elektryczne pomiędzy ścianami działowymi.
- Wypełnienie zaleceń montażowych zgodnie z ofertą.

Zamykany wyłącznik główny



Ogrodzenie wg DIN EN 294



Pas ostrzegawczy



Wymagane szerokości w garażach z drzwiami

Platforma pojedyncza typu E dla 2 samochodów

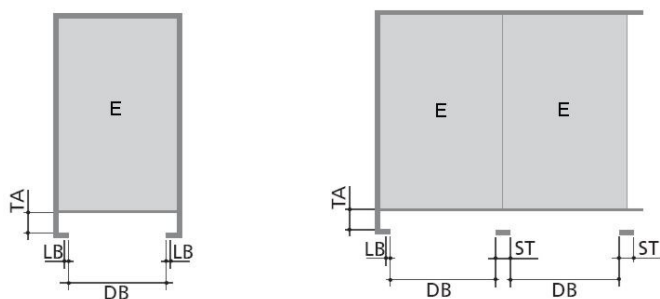

TA = odsadzenie drzwi

Wymiary należy uzgodnić z producentem drzwi

Szerokość miejsca postojowego	Szerokość wjazdu DB	Ościeznica LB	Filar ST
230	237 ⁵	12 ⁵	25
240	250	12 ⁵	25
250	250	15	30

Platforma podwójna typu B dla 4 samochodów

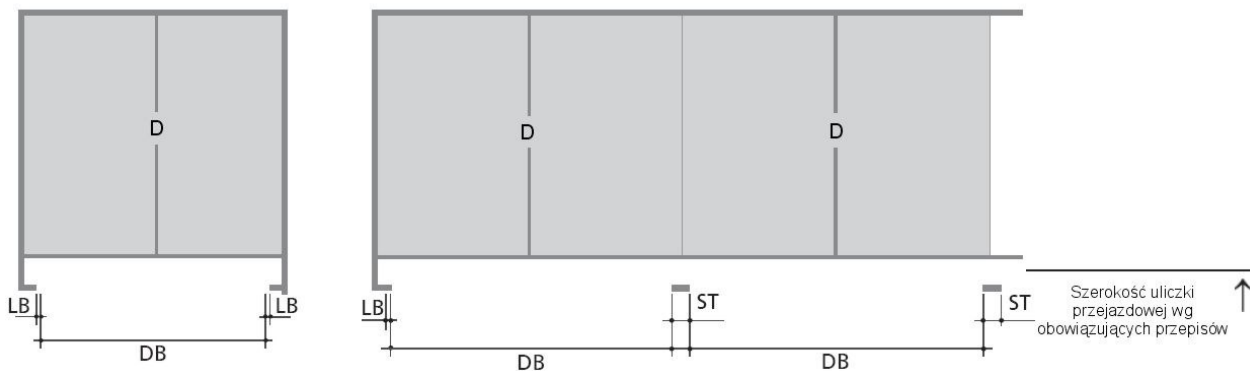

Szerokość miejsca postojowego	Szerokość wjazdu DB	Ościeznica LB	Filar ST
460	460	15	30
470	475	12 ⁵	25
480	475	17 ⁵	35
490	500	12 ⁵	25
500	500	15	30

Instalacja elektryczna

Schemat montażowy

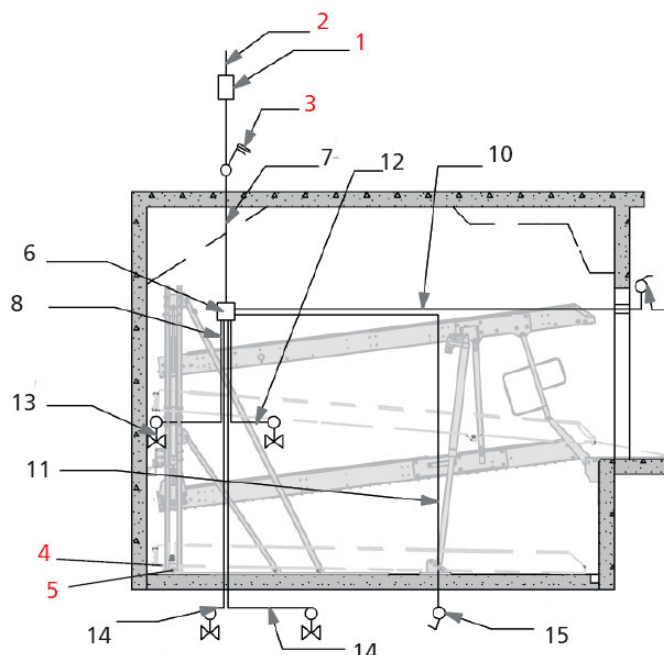

Na rysunku urządzenie ze skośnymi platformami. Warunki montażu odnoszą się również do urządzeń z poziomymi platformami

Poz.	Wykonanie	Ilość	Opis	Umiejscowienie	Uwagi
1.	Inwestor	1	Zabezpieczenie lub automat zabezpieczający 3 x 16 A zwłoczne wg DIN VDE 0100 cz. 430	W instalacji	1 x agregat
2.	Inwestor	1	Instalacja 5 x 2,5 mm ² lub wg miejscowych przepisów	Instalacja do wyłącznika głównego	1 x agregat
3.	Inwestor	1	Zamykany wyłącznik główny	W pobliżu agregatu	1 x agregat
4.	Inwestor	co 10 m	Przyłącze uziemienia fundamentu	Narożnik podłogi zgłębienia i tylnej ściany	
5.	Inwestor	1	Zerowanie wg DIN EN 60204	Od przyłącza uziemienia fundamentu do urządzenia	1 x agregat
6.	Nussbaum	1	Agregat hydrauliczny z silnikiem prądu zmiennego 230/400V, 50 Hz, 3 kW		
7.	Nussbaum	1	Instalacja 5 x 2,5 mm ² z oznakowanymi przewodami	Od wyłącznika głównego do agregatu	1 x agregat
8.	Nussbaum	1	Instalacja sterowania 2 x 1		
9.	Nussbaum	1	Pulpit sterowniczy z wyłącznikiem awaryjnym		
10.	Nussbaum	1	Instalacja sterowania 4 x 1		
11.	Nussbaum	1	Instalacja sterowania 4 x 1		
12.	Nussbaum	1	Instalacja sterowania 2 x 1		
13.	Nussbaum	1	Zawór hydr. podnoszenie i opuszczanie		
14.	Nussbaum	1	Zawór hydr. podnoszenie i opuszczanie w urządzeniach szeregowych		
15.	Nussbaum	1	Element sterowania do każdego kolejnego urządzenia		

Pozycje 6 – 15 zawarte są w zakresie dostawy urządzenia, nie przewiduje się żadnych innych zobowiązań w umowie / ofercie.

Nussbaum

Otto **Nußbaum** GmbH & Co. KG
Korker Str. 24
77694 Kehl-Bodersweier
Tel.: +49 7853/899-0
Fax: +49 78 53/87 87
www.nussbaum-lifts.de

Autoryzowany dystrybutor w Polsce

P.W. **Inter-Auto-Technika** Sp. z o.o.
Sienkiewicza 15/13; 06-500 Mława, Polska
NIP: PL 569 - 000 - 29 - 81
tel.+48 23 655 30 48
tel./fax: +48 23 654 26 49
www.inter-auto-technika.com.pl

